

第 5 章 PowerPoint 2003 演示文稿的制作

在丹桂飘香的金秋十月里，我校秋季田径运动会经过三天紧张、激烈的比赛，落下了帷幕。学校将举行一个校运会的闭幕仪式，对此次校运会进行回顾和总结。我们将制作一个用在闭幕式上的演示文稿，用图文并茂的方式展示本次校运会的精彩瞬间，以及我校师生的精神面貌和拼搏精神。

所谓“演示文稿”就是指人们在介绍自身、组织情况，阐述计划或观点时，向大家展示的一系列材料。这些材料集文字、图形、图像及声音于一体，由一组具有特定用途的页面组成，能够轻松地将用户的想法变成极具专业风范和富有感染力的演示文稿，适用于学术交流、演讲、工作汇报、辅助教学和产品展示等需要多媒体演示的场合，通过计算机屏幕或者投影机进行播放。人们习惯上称这样的页面为“幻灯片”，而多张幻灯片就构成了一个演示文稿。

5.1 项目一：制作校运会颁奖典礼上普通演示文稿

学习目标：

1. 掌握 Powerpoint 2003 演示文稿的创建、保存和关闭方法
2. 掌握幻灯片的插入和幻灯片版式的设置方法
3. 掌握幻灯片文本输入与格式的设置方法
4. 掌握在幻灯片中剪贴画、艺术字和其他图片的插入方法
5. 掌握应用设计模板、母版和配色方案的使用方法

5.1.1 任务一：创建简单的校运会颁奖典礼上演讲稿

在这个任务中我们将一起创建一个具有两张幻灯片的演示文稿，其效果如图 5-1 所示。



图 5-1 演示文稿

步骤：

(1) 单击“开始”→“所有程序”→“Microsoft Office”→“Microsoft Office PowerPoint 2003”，启动 PowerPoint 2003。PowerPoint 被启动的同时，一个空的默认名为“演示文稿 1”

的演示文稿被创建，可以直接使用此文档，也可以通过选择“文件”→“新建”命令，在如图 5-2 所示的面板中选择“空演示文稿”，或是直接单击“常用”工具栏上的“新建”按钮，来新建一个空的演示文稿。默认情况下，空的演示文稿只有一张“标题幻灯片”版式的幻灯片。这里我们可以先对文件进行保存，选择“文件”→“保存”按钮，或者是单击“常用”工具栏的“保存”按钮，将文件保存到电脑 D 盘下，文件命名为“河职院第五届校运会闭幕式.ppt”。

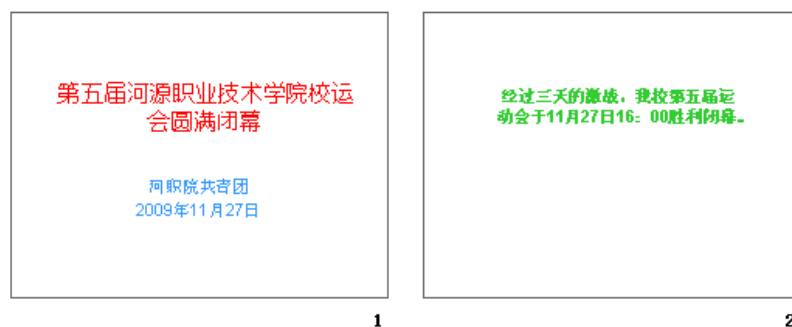

图 5-2 新建窗格

(2) 选择第一张幻灯片，单击标题文本框，输入文本“第五届河源职业技术学院校运会圆满闭幕”，选中文本，将字体设置为幼圆、字号为 44、居中对齐，其设置如图 5-3 所示。然后单击“字体颜色”按钮  右边的倒三角，在弹出的子菜单中选择“其他颜色”命令，弹出“颜色”对话框，选择“自定义”选项卡，如图 5-4 所示，将字体颜色设置为：红色 255、绿色 0、蓝色 0。单击副标题文本框，输入文本“河职院共青团 2009 年 11 月 27 日”，以同样的方法，将字体设置为宋体，字号为 32，居中，字体颜色为：红色 51、绿色 153、蓝色 255。到此，第一张幻灯片的效果如图 5-5 所示。



图 5-3 标题设置



图 5-4 “颜色”对话框



图 5-5 第一张幻灯片效果

(3) 在大纲窗格中，在第一张幻灯片后单击一下，然后选择“插入”→“新幻灯片”命令，插入一张新的幻灯片，并在右边的“幻灯片版式”窗格中（如图 5-6 所示），选择第一行第 2 个“只有标题”的版式。在标题处输入文本“经过三天的激战，我校第五届运动会于 11 月 27 日 16: 00 胜利闭幕。”字体设置为宋体，字号为 20，加粗，字体颜色设置为：红色 51、绿色 204、蓝色 51，居中对齐。将光标移至文本框的边框上，按住鼠标左键将文本框移动到合适的位置，松开鼠标左键。设置完成后，其效果如图 5-7 所示。

这样一个简单的演示文稿就创建好了，将该文件保存。通过单击左下角的放映按钮可以观看幻灯片的放映效果。

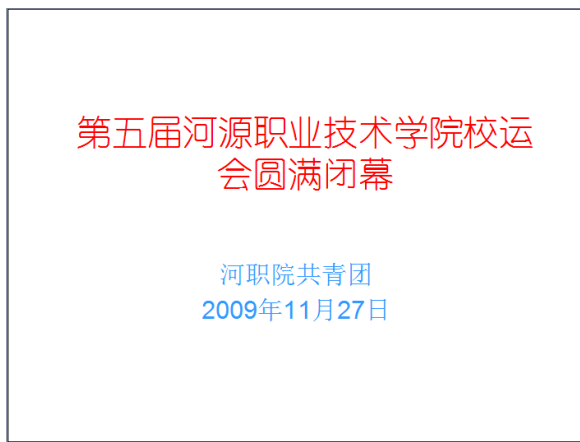

图 5-6 “幻灯片版式”窗格



图 5-7 第二张幻灯片效果

支撑知识一：PowerPoint 2003 的界面组成

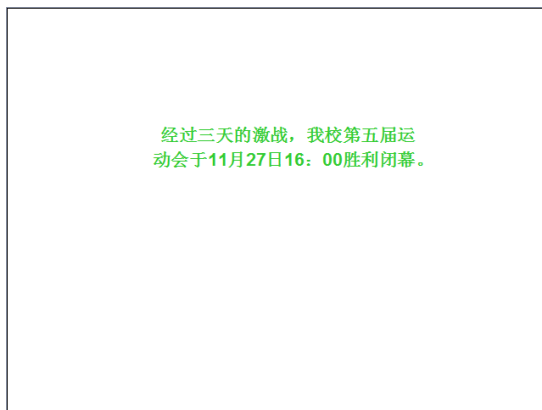

图 5-8 PowerPoint 窗口

标题栏一般用来显示应用程序名称（Microsoft PowerPoint）和当前活动文档名称（演示文稿 1），如图 5-8 所示，在右侧是三个控制按钮：最小化、最大化/还原、关闭。PowerPoint 的标题栏、菜单栏、“常用”工具栏、“格式”工具栏的作用与 Word、Excel 的类似，这里不再累述。

PowerPoint 特有的窗格如下：

(1) 大纲窗格：使用大纲窗格可组织和开发演示文稿中的内容；可以输入演示文稿中的所有文本，然后重新排列项目符号点、段落和幻灯片。

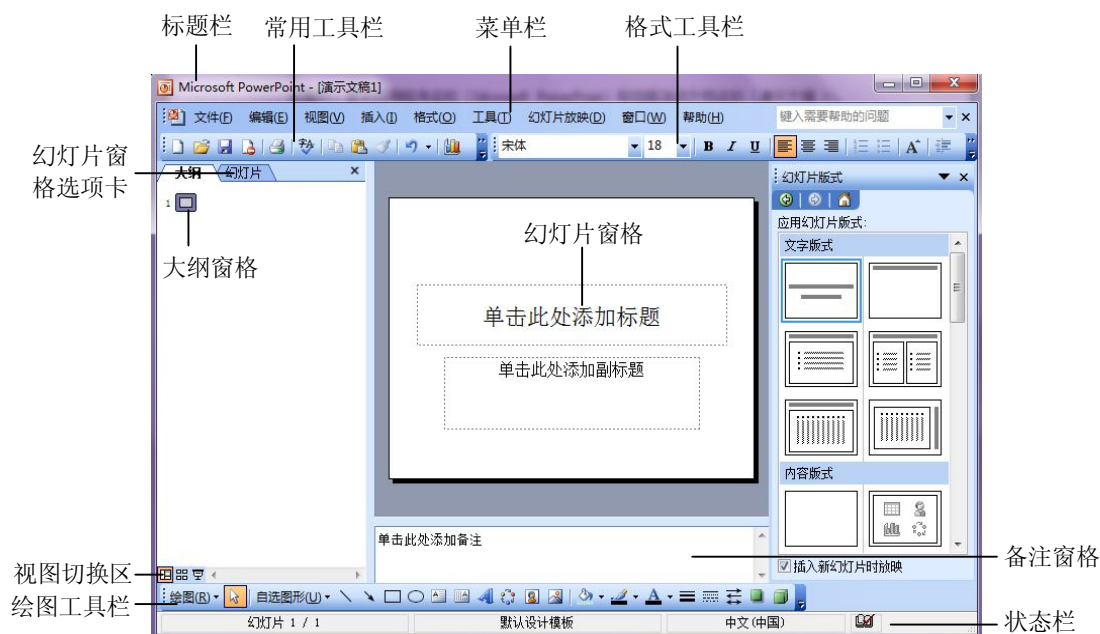
(2) 幻灯片窗格：在幻灯片窗格中，可以查看每张幻灯片中的文本外观，可以在单张幻灯片中添加图形、影片和声音，并创建超链接以及向其中添加动画。

(3) 备注窗格：备注窗格使得用户可以添加与观众共享的演说者备注或信息。

支撑知识二：演示文稿的四种视图

(1) 普通视图：一个个页面，一般用于建立幻灯片。该视图中包含 4 种窗格：大纲窗格（或幻灯片预览窗格）、幻灯片编辑窗格、备注窗格和任务窗格。

(2) 幻灯片浏览视图：若干张相互联系，按一定顺序以缩略图形式排列的“页面”，全面说明演示内容，此视图下便于对幻灯片进行移动、复制、删除等操作。每张缩略图的左下角有一个标志，单击该标志可预览该幻灯片的动画效果。

(3) 幻灯片放映视图：幻灯片按设定顺序一张张地以全屏幕形式在屏幕上显示，放映过程中按 Esc 键可退出该视图，返回以前的视图。

(4) 备注页视图：演讲者备注，是演讲人在演示过程中，为了更清楚地表达自己的观点，而预先在页面上准备的提示性材料。

拓展知识一：PowerPoint 应用设计模板

1. 模板构成

从创建一个空的演示文稿来建立用户演示文稿，就像是一个人站在一个白色的背景前照相，而 PowerPoint 提供了演示文稿模板功能，可以让用户使用模板创建演示文稿，就像人们照大头贴那样，套用现有的背景照相，获得变幻多样的效果。但是，PowerPoint 的模板不仅仅是一张背景这么简单，下面我们就一起来了解和应用它吧。Microsoft Office 的模板包含母版、版式和主题三个内容，如图 5-9 所示。



图 5-9 模板构成

(1) 母版：母版为模板下的概念，母版中实际应该包含幻灯片母版、讲义母版、备注母版三个概念（在实际设计中，我们习惯于将母版的内容再细分为首页、内页、尾页的背景设计，一般借助于平面设计软件完成，已定位 PowerPoint 演示文稿的界面风格）。

(2) 版式：版式为 PowerPoint 演示文稿内页的结构布局，规范页面中标题、文本段落、图片、图表、图示之间的位置关系。在模板中设置了版式，新建幻灯片页面时将自动加载设定好的版式。

(3) 主题：主题规范了 PowerPoint 演示文稿中的风格与整体色调，包含颜色、字体、效果三部分内容。

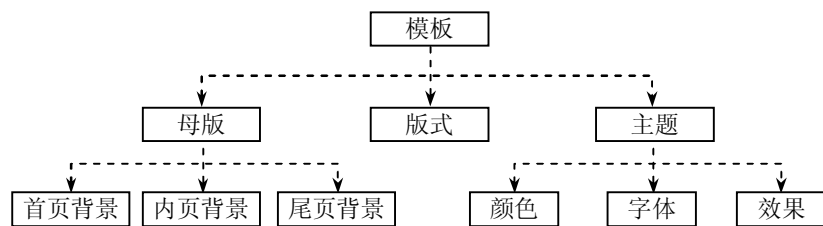
2. 利用模板创建演示文稿

Microsoft Office 提供了许多自带的模板，这些模板文件的后缀名为 .pot，存储在其安装目录下的 templates 文件夹下。用户既可以在新建演示文稿时选择模板，也可以在编辑演示文稿的任何时重新应用新的模板，做法很简单，首先我们来看一下如何利用模板创建新的演示文稿。方法是：

(1) 启动 Microsoft PowerPoint，选择“文件”→“新建”命令，此时 PowerPoint 的右侧会出现一个“新建演示文稿”窗格（如图 5-2 所示）。

(2) 单击“根据设计模板”命令，“幻灯片设计”窗格被激活(如图 5-10 所示)，在“应用设计模板”中从上至下分别展示了演示文稿现在使用的模板、最近使用过的模板、可供使用的模板。用户选中要使用的模板后，可以单击模板右边带有倒三角的按钮(如图 5-11 所示)，在弹出的快捷菜单中选择“应用于所有幻灯片”命令，也可以选择窗格下面的“浏览”命令，直接到存储模板文件的文件夹里寻找合适的模板。



图 5-10 “幻灯片设计”窗格



图 5-11 模板的应用

3. 演示文稿应用模板的修改

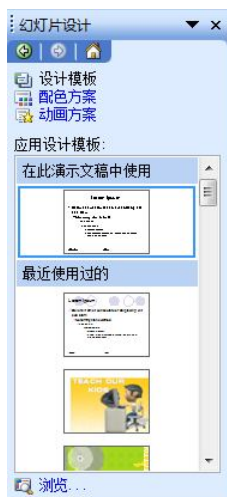
在编辑演示文稿的时候也可以改变演示文稿的模板，方法是：选择“格式”→“幻灯片设计”命令，此时 PowerPoint 的右侧的“幻灯片设计”窗格被激活，应用模板的方法与前面所述一样。

有时，我们找遍了软件自带的模板也没有找到令我们满意的模板，这时，我们既可以从网上下载新的模板，也可以自己制作模板，只要将这些模板放在刚刚提到的 templates 文件夹下，我们就可以像应用软件自带模板那样应用我们新放置的模板。

拓展知识二：内容提示向导

在新建演示文稿时，从前面的图 5-2 中可以看到有一个可供选择的命令是“根据内容提示向导”，我们来选择这一命令，看一下能够做出什么样的演示文稿。选择“根据内容提示向导”命令后，按照提示进行选择，如图 5-12 至图 5-16 所示。



图 5-12 “内容提示向导”对话框



图 5-13 使用类型的选择

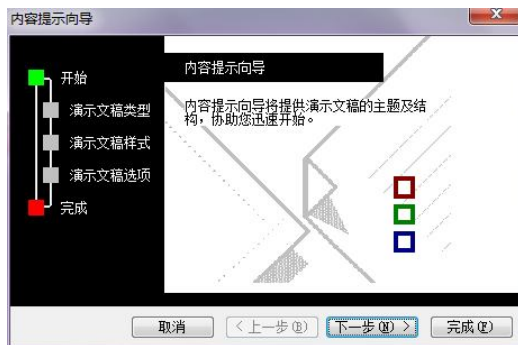

图 5-14 输出类型



图 5-15 标题

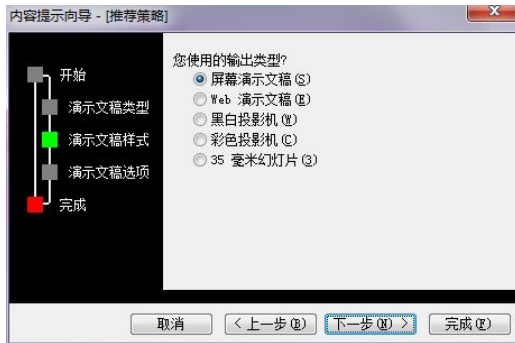

图 5-16 完成选择

完成之后，我们得到了一个具有七张幻灯片的演示文稿，此演示文稿不仅有了应用设计模板，而且每张幻灯片上还有相应的内容提示（如图 5-17 所示）。

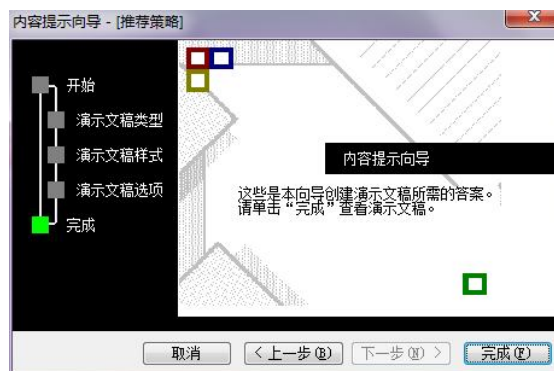

图 5-17 最终效果

拓展知识三：母版、配色方案

幻灯片母版是幻灯片层次结构中的顶级幻灯片，它存储有关演示文稿的主题和幻灯片版式的所有信息，包括背景、颜色、字体、效果、占位符大小和位置。

比如，我们单击“视图”菜单，鼠标放在“母版”上，显示出三种母版（如图 5-18 所示），打开“幻灯片母版”，可以看到一个有很多框的空白幻灯（如图 5-19 所示）。

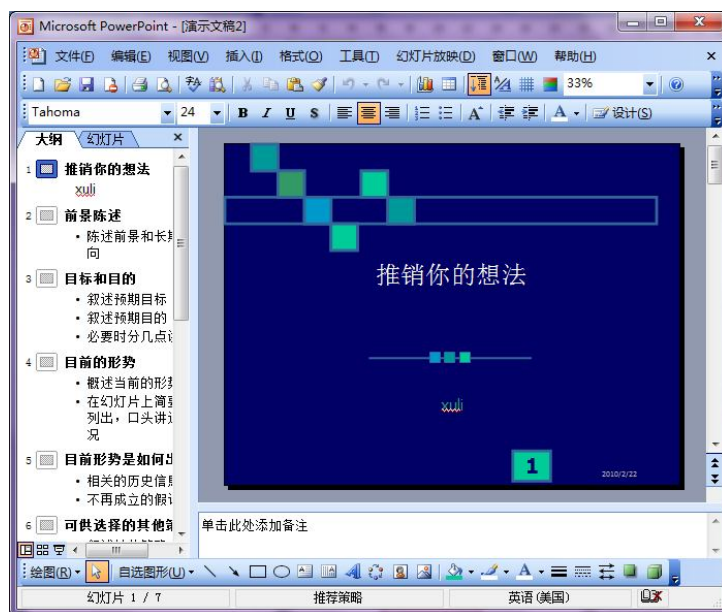

图 5-18 三种母版



- ① 标题、正文和页脚文本的字形。
- ② 文本和对象的占位符位置。
- ③ 项目符号样式。
- ④ 背景设计和配色方案。

图 5-19 幻灯片母版

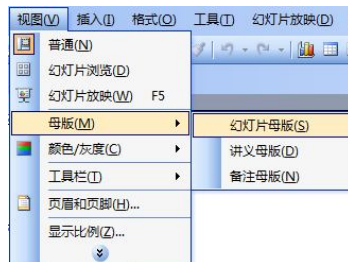
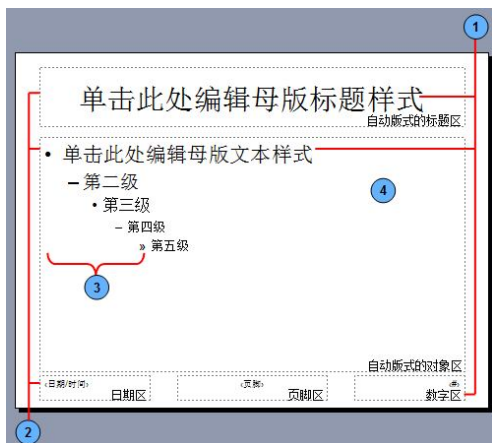
针对每个框设计其字体、字号、颜色等，并保存。这样，当用户在做幻灯片的时候，在对应的位置上打入内容，它的字体、字号、颜色，就可以和你在母版里设计的一样了。对于一些标准的，要求每页都有的内容，包括图标、文字，可以这样来设计，这样就省去了每张每张地去更改字体、字号、添加文字和图片的工作。但要记住母版上的文本只用于样式，实际的文本（如标题和列表）应在普通视图的幻灯片输入，而页眉和页脚应在“页眉和页脚”对话框中输入。

此外，有的板块你不想要，可以点中这个框，然后删除，最后保存母版，这样你在做幻灯片建立新幻灯片的时候，就没有这个框框了。需要注意的是，只有你在选择保护母版视图的时候，你建立的新幻灯片才会和母版一样。

配色方案是由幻灯片设计中使用的八种颜色（用于背景、文本、线条、阴影、标题文本、填充、强调和超链接）组成。演示文稿的配色方案由应用的设计模板确定。

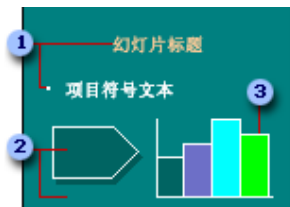

- ① 用于标题文本和正文的颜色。
- ② 用于背景、填充和阴影的颜色。
- ③ 用于超链接、填充和强调（如项目符号）的颜色。

图 5-20 配色方案

我们可以通过选择幻灯片并选择“格式”→“幻灯片设计”→“配色方案”任务窗格来查看

幻灯片的配色方案（如图 5-21 所示），所选幻灯片的配色方案在任务窗格中显示为已选中。除了查看，我们也可以修改配色方案，方法是：选中要修改的配色方案，单击“幻灯片设计”窗格下面的“编辑配色方案”命令，可以为幻灯片中的任何或所有元素更改颜色（如图 5-22 所示）。



图 5-21 配色方案的选择



图 5-22 编辑配色方案

拓展任务一：创建名为“营养物质.ppt”的演示文稿，它由两张幻灯片构成，其效果如图 5-23 所示。

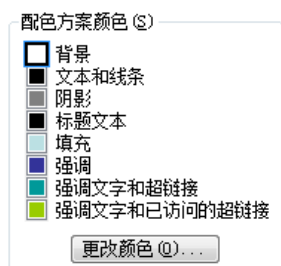

图 5-23 营养物质

提示：创建该演示文稿使用了名为“Profile”的演示文稿模板，并将幻灯片的配色方案修改为图 5-21 中的第 4 行第 1 列的配色方案。

5.1.2 任务二：创建图文并茂的校运会闭幕式演讲稿

在此任务中，我们将在之前创建的演示文稿“河职院第五届校运会闭幕式.ppt”的基础上进行编辑，给演示文稿添加多媒体对象，使得演示文稿更具有表现能力，它共有四张幻灯片，其效果如图 5-24 所示。

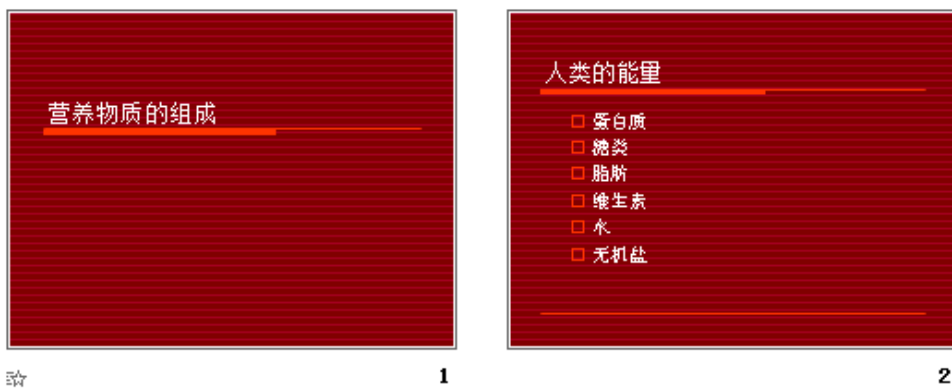

图 5-24 演讲稿

步骤:

(1) 打开“河职院第五届校运会闭幕式.ppt”演示文稿，先为第一张幻灯片设置背景颜色，方法是选中第一张幻灯片，选择“格式”→“背景”命令，打开如图 5-25 所示的“背景”对话框。

然后打开对话框中背景填充下侧的下拉框，选择“填充效果”命令，打开如图 5-26 所示的“填充效果”对话框的“渐变”选项卡。选择“颜色”框中的“双色”单选按钮，这时有两个颜色选择下拉框被激活，打开“颜色 1”和“颜色 2”下拉菜单，将其颜色分别设置为：“红色 153、绿色 255、蓝色 153”和“红色 255、绿色 255、蓝色 255”，最后将底纹样式设置为“从标题”，设置完成后，效果如图 5-27 所示。



图 5-25 “背景”对话框



图 5-26 “填充效果”对话框

(2) 选中第二张幻灯片，选择“插入”→“图片”→“艺术字”命令，打开如图 5-28 所示的“艺术字库”对话框，选择第 1 行第 3 列的样式，单击“确定”按钮。



图 5-27 第一张幻灯片

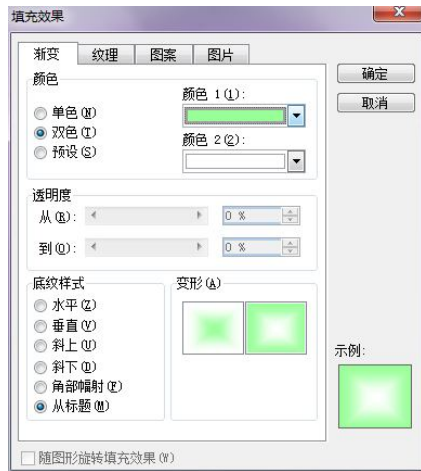

图 5-28 “艺术字库”对话框

此时，“编辑‘艺术字’文字”对话框被打开，输入文字“挥洒激情 超越自我”，将字体设置为“楷体”，字号使用默认大小（之后我们可以像改变图片大小那样改变艺术字的大小），设置好后，单击“确定”按钮（如图 5-29 所示）。

下面我们对艺术字的颜色、大小、位置进行调整。右击该艺术字，弹出快捷菜单，选择“设置艺术字格式”命令，打开如图 5-30 所示的“设置艺术字格式”对话框，将艺术字的填充色设置为“浅橙色”，将线条的颜色设置为“茶色”。



图 5-29 “编辑‘艺术字’文字”对话框



图 5-30 “设置艺术字格式”对话框

设置完成后，效果如图 5-31 所示。将鼠标放于艺术字上，按住鼠标左键可以改变艺术字的位置。选中艺术字后，艺术字的周围会出现圆形、菱形的定位点，将鼠标放在白色圆形的定位点上按住鼠标左键进行拖动可以改变艺术字的大小，将鼠标放在绿色圆形的定位点上拖动鼠标左键可以改变艺术字的角速度，将鼠标放在黄色菱形的定位点上可以改变艺术字的形状。

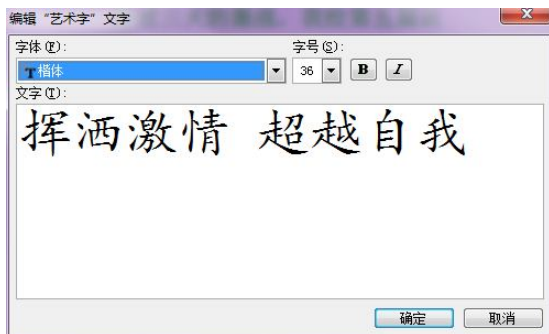
经过设置，我们可以得到如图 5-32 所示的效果。

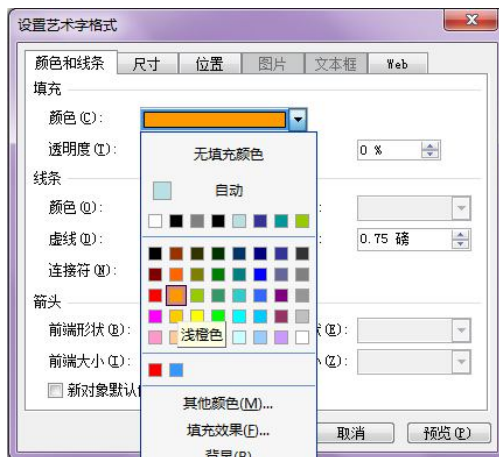

图 5-31 艺术字



图 5-32 艺术字效果

(3) 下面我们继续编辑第二张幻灯片, 为它插入图片。做法是, 选中第二张幻灯片, 选中“插入”→“图片”→“来自文件”命令, 打开“插入图片”对话框, 在“查找范围”地址栏里定位到 D:\Word 文件夹, 选中名为 balloon.png 的图片, 单击“插入”按钮, 如图 5-33 所示, 此时图片被插入到幻灯片中。

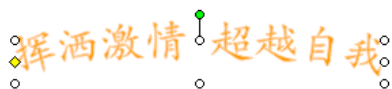
(4) 我们发现图片把艺术字和文本框都盖住了, 这时幻灯片上的对象产生了重叠的效果, 我们只要将这些对象的叠放顺序改变即可。方法是, 右击刚插入的图片, 在弹出的快捷菜单中(如图 5-34 所示)选择“叠放次序”→“置于底层”命令。这时, 图片被置于其他对象之下。同样, 我们看到在“叠放次序”菜单中还有“置于顶层”、“上移一层”、“下移一层”等命令, 通过这些命令可以任意改变各个对象的叠放次序。



图 5-33 “插入图片”对话框



图 5-34 右键菜单

(5) 使用跟前面相同的方法, 再插入一副图片(存放在 D:\Word 下的“闭幕式 1.png”图片), 并适当调整图片的大小、位置和叠放次序, 效果如图 5-35 所示。

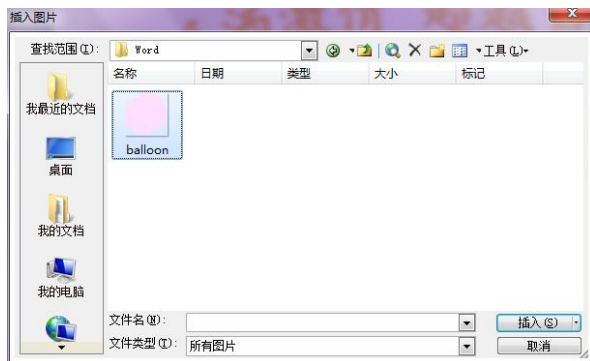
(6) 在大纲视图中, 将光标定位到第二张幻灯片之后, 插入第三张幻灯片, 通过前面图 5-24 的效果图, 我们可以看到在这张幻灯片上既有文本, 又有图形和图片, 而且文本较多, 分布较散, 所以我们在这里选择“空白”版式。先在幻灯片中插入图片(D:\Word\celebration), 调整图片的位置, 使之位于幻灯片中上方。然后我们在幻灯片上添加文本框, 方法是: 在幻灯片下方的“绘图”工具栏上, 单击“文本框”按钮(如图 5-36 所示, 在“绘图”工具栏的中部有“横排”和“竖排”, 这里我们选择横排的文本框)。



图 5-35 第二张幻灯片



图 5-36 “绘图”工具栏

然后将光标移动到幻灯片上合适的位置，按住鼠标左键并向右下方移动，拖动出一个大小合适的文本框后松开鼠标左键，输入相应的文本，并对字体、字号、字体颜色进行设置。做到这一步，可以看到幻灯片的效果如图 5-27 所示。



图 5-37 第三张幻灯片效果

在这张幻灯片的左侧，共放置了两个文本框，当然，这些内容可以分装在更多个文本框里，使用文本框的好处是可以灵活地排列文本的位置。

(7) 下面我们将在幻灯片的右边插入一个组织结构图，用以显示得奖情况。方法是选择

“插入”→“图片”→“组织结构图”，执行此命令后，将在幻灯片上插入一个标准版式的拥有一个一级节点和三个二级节点的组织结构图（如图 5-38 所示），组织结构图的版式和节点的个数都是可以通过如图 5-39 所示的工具栏上的命令改变的，这个工具栏在鼠标选中组织结构图的时候被激活呈显示状态。



图 5-38 组织结构图



图 5-39 “组织结构图”工具栏

下面我们就要对这个组织结构图进行编辑，使其展示像图 5-24 所展示的效果。首先改变组织结构图的版式，选中组织结构图，选中“组织结构图”工具栏上的“版式”菜单，在弹出的下拉菜单中选择“右悬挂”命令，组织结构图的形状变成如图 5-40 所示。

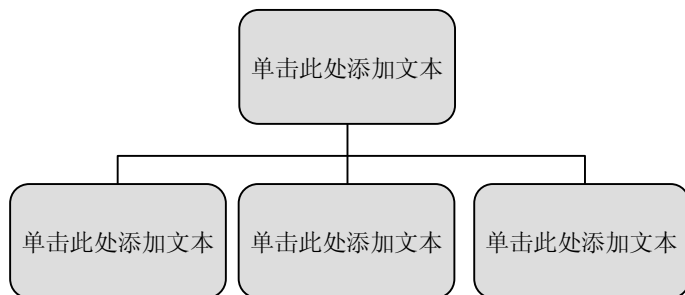

图 5-40 组织结构图

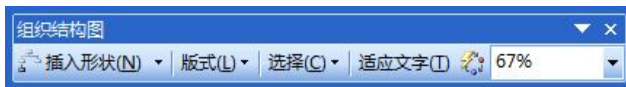

图 5-41 添加节点效果

这里，我们需要的组织结构图的下属节点为四个，这里只有三个，所以需要为一级节点添加一个“下属节点”，方法是：右击一级节点，在弹出的快捷菜单中选择“下属”，可以看到多了一个二级节点。或者为二级节点添加一个“同事节点”，也可以达到同样的效果。完成之后，按照提示单击组织结构图相应位置为其添加文本内容，效果如图 5-41 所示。

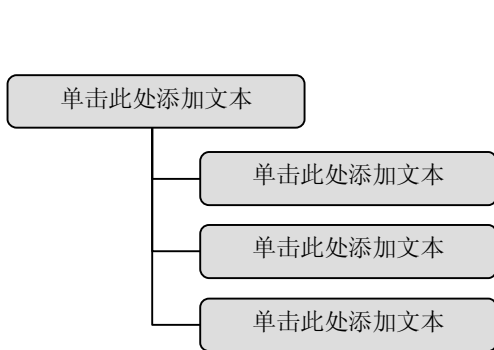
我们一起来完成三级节点，首先是“道德风尚奖”的下属节点，右击该节点，在弹出的快捷菜单中选择“下属”，用同样的方法为该节点添加两个下属节点，效果如图 5-42 所示，我们看到在创建新的一级下属节点时，默认的是标准版式，我们可以用前面讲到的方法把“道德风尚奖”节点的下属节点设置为“右悬挂”。

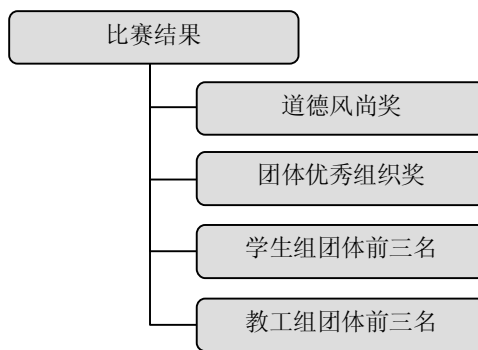

图 5-42 添加下属节点



图 5-43 下属节点右悬挂

使用同样的方法为另外几个节点创建下属节点，并添加相应的文本，其效果如图 5-43 所示。大家会发现图 5-43 所示的效果与图 5-24 中展示的效果略有不同，我们可以看出实际上就

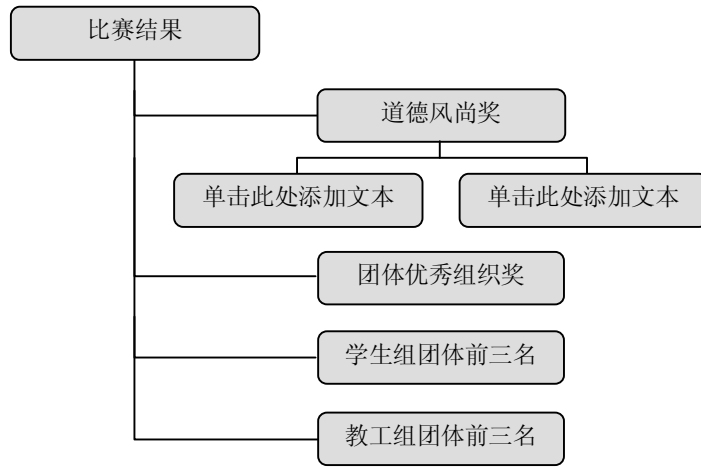
是组织图的节点的填充色不同。请注意，我这里说的是“节点的填充色”，而不是说“组织结构图”的填充色。因为如果我们设置“组织结构图”的填充色，会发现节点以外的白色背景部分被填充色填充，而节点的填充色没有改变。所以我们需要选中各个节点，然后单击右键，在快捷菜单中（如图 5-44 所示）选择“设置自选图形格式”命令，在打开的“设置自选图形格式”对话框中为其设置填充色，其方法与前面为幻灯片设置背景色的方法类似，这里不再累述。

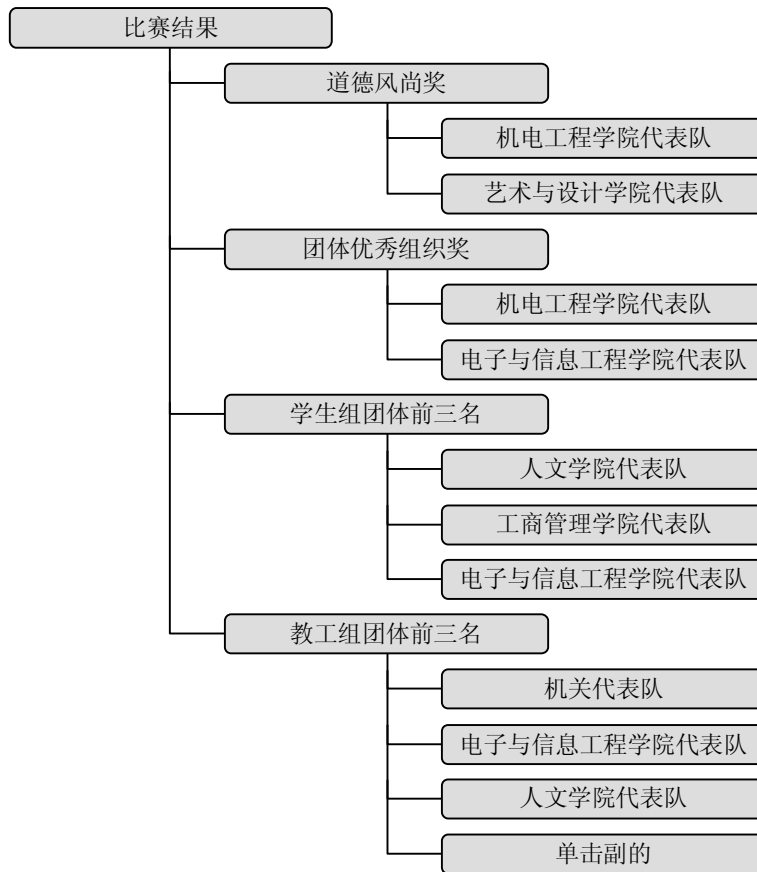

图 5-44 右键菜单

支撑知识一：组织结构图

PowerPoint 2003 具有很强的展示能力跟它能够展现多种多媒体对象是分不开的，这里既有图形图像，也有视频、音频等，而图像是演示文稿中运用非常广泛的多媒体对象。在 PowerPoint 中，剪贴画、下载的图片、自选图形、艺术字、组织结构图等都属于图片的范畴。我们既可使用 PowerPoint 自带的图片资源（剪贴画、自选图形），也可以使用自己下载的图片，或是通过 PowerPoint 提供的模板创建符合我们需要的艺术字或组织结构图。

在本任务中，我们会用到多种图片形式，这里我们先对组织结构图的构成和用法进行阐述。组织结构图（如图 5-45 所示）可以用来说明层级关系。添加或更改组织结构图时，组织结构图周围显示有绘图空间，其外围还有非打印边框和尺寸控点。可以使用调整大小命令调整组织结构图，将绘图区域扩大以便得到更多的工作空间。

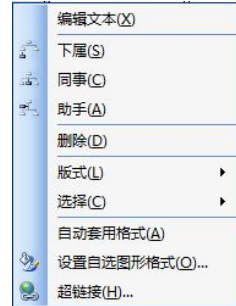
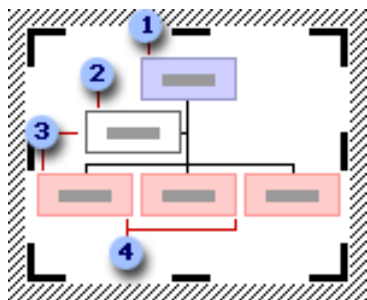

- ① 上级：上级在组织结构图中处于上层，并与下属或助理等相连，该形状也可称之为“经理”。
- ② 助手：助手位于组织结构图的下层，并通过肘形连接符与任何其他形状相连，对于该形状得附加到特定上级形状，此形状放在任何附加下属的上面，该形状也可称之为“助理”。
- ③ 下属：下属置于上级的下面并与之相连，该形状也可称之为“职员”。
- ④ 同事：在组织结构图中，位于另一个形状旁的形状，它们连接到同一个上级形状。

图 5-45 组织结构图

组织结构图的版式有四种，在“组织结构图”中的结构图是标准版式，而图 5-46 中分别展示的是“两边悬挂”、“左悬挂”、“右悬挂”版式。



图 5-46 其他三种结构图版式

拓展知识一：幻灯片的插入、复制、移动和删除

幻灯片的插入：前面我们讲了在演示文稿中插入新幻灯片的方法，我们还可以将其他演示文稿中的一张、多张或是全部幻灯片插入到我们的演示文稿中。比如，我们要将“闭幕式1.ppt”演示文稿中的两张幻灯片插入到“河职院第五届校运会闭幕式.ppt”演示文稿的第三张幻灯片之后。

方法是：将光标定位到“河职院第五届校运会闭幕式.ppt”演示文稿的第三张幻灯片之后，选择“插入”→“幻灯片（从文件）”命令，打开如图 5-47 所示的对话框，单击“浏览”按钮找到“闭幕式1.ppt”演示文稿并打开，这时我们可以预览到“闭幕式1.ppt”的所有幻灯片，选中要插入的幻灯片后，单击“插入”按钮即可把选中的幻灯片插入到“河职院第五届校运会闭幕式.ppt”演示文稿的第三张幻灯片之后。如果单击“全部插入”按钮，则不管有没有选中幻灯片，都会将“闭幕式1.ppt”演示文稿中的所有幻灯片插入到“河职院第五届校运会闭幕式.ppt”中（如图 5-48 所示）。

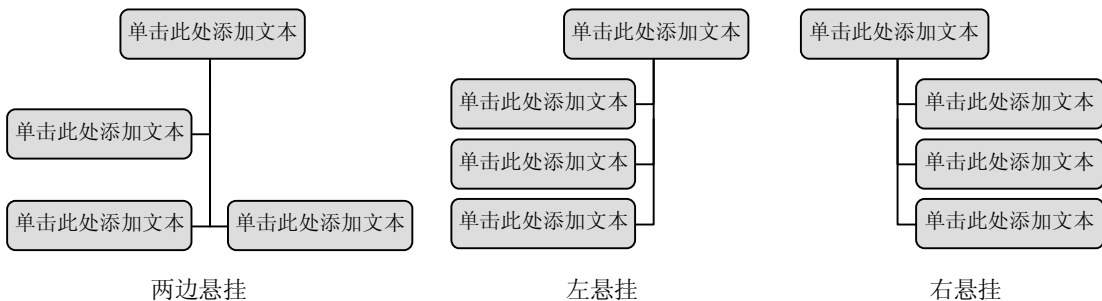

图 5-47 “幻灯片搜索器”对话框



图 5-48 幻灯片插入操作

幻灯片的复制、移动和删除：幻灯片的复制、移动和删除操作跟文件的复制、移动和删除操作类似，既可以通过菜单（在“编辑”菜单下有“复制”、“剪切”、“粘贴”、“删除幻灯片”命令）和快捷菜单命令（右击幻灯片，在弹出的快捷菜单中有“复制”、“剪切”、“粘贴”、“删除幻灯片”），又可以通过鼠标操作（用鼠标左键拖动幻灯片可以达到移动幻灯片的效果，用 Ctrl 键和鼠标左键配合使用可以达到复制幻灯片的效果），或者是快捷键（Ctrl+C 组合键复制幻灯片、Ctrl+X 组合键剪切幻灯片、Ctrl+V 组合键粘贴幻灯片、Delete 键删除幻灯片）。

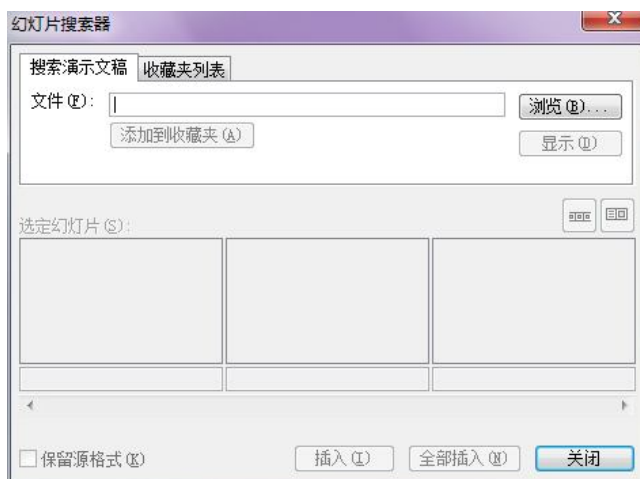
通过前面讲到的方法，大家可以轻松地完成操作。我这里要强调的是如果要进行幻灯片的复制和移动，我们最好在“幻灯片浏览视图”下进行，因为在此视图下，所有幻灯片都以缩小的比例排列在一起，有利于我们纵观全局对它们进行排次分位。特别是，在这种视图下，我们用鼠标复制或移动幻灯片更加方便。

拓展知识二：幻灯片中插入声音和视频

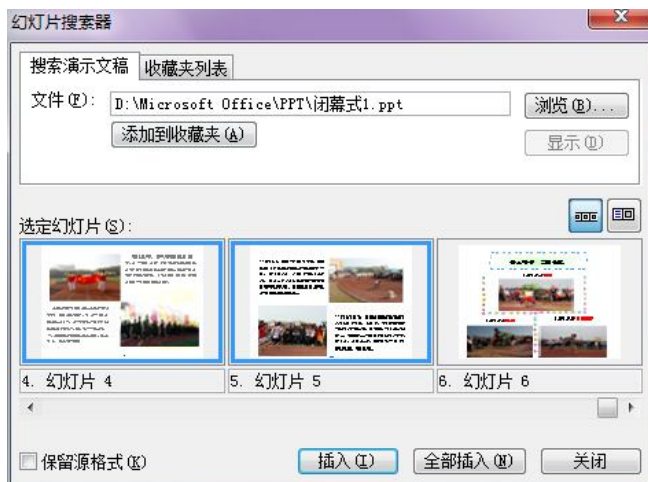
幻灯片中除了可以包含文本和图片外，还可以使用音频和视频内容，使用这些多媒体元素，可以使幻灯片的表现力更为丰富。我们以在幻灯片中插入声音为例来对其进行阐述，下面我们要在一个演示文稿中插入一个声音文件，并让声音在演示文稿的整个放映过程中连续播放。

方法是：定位到演示文稿的第一张幻灯片，选择“插入”→“影片和声音”→“文件中的声音”命令（如图 5-49 所示），在弹出的“插入声音”对话框中选中要插入的声音文件，单击“确定”按钮，弹出（如图 5-50 所示）的提示框，根据您的需要进行选择完成设置。这时在幻灯片上出现了一个喇叭状的图片，它是声音文件的图标。



图 5-49 选择“文件中的声音”



图 5-50 提示框

此时单击幻灯片放映按钮，我们会发现，当第一张幻灯片开始放映的时候，声音文件也开始播放，但当我们切换到下一张幻灯片的时候声音文件也停止播放了。我们需要对声音文件进行进一步的设置。

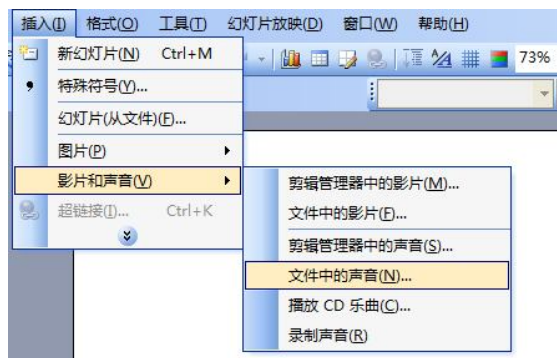
选中幻灯片上的声音文件，用我们之前学过的方法打开“自定义动画”任务窗格，如图 5-51 所示，单击声音文件右边的倒三角按钮。打开如图 5-52 所示的菜单，选择“效果选项”命令，打开如图 5-53 所示的“播放声音”对话框，选择“效果”选项卡，我们设置声音“从头开始”，在 7 张幻灯片后停止播放（这里选择 7，是因为本演示文稿中只有 7 张幻灯片）。现在，大家单击幻灯片放映按钮试一下效果。



图 5-51 “自定义动画”窗格



图 5-52 声音文件设置菜单

拓展任务一：请大家来完成一个练习，就是制作“河职院第五届校运会闭幕式.ppt”演示文稿中的最后一张幻灯片，效果如图 5-54 所示。



图 5-53 “播放声音”对话框

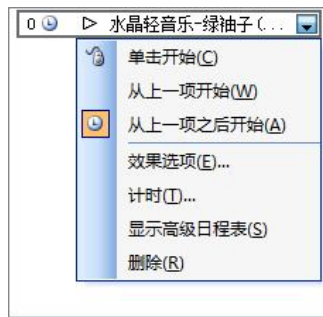

图 5-54 最后一张幻灯片效果

提示：标题“铁人精神 三项全能”使用了一个文本框来放置，标题后带有绿色与白色相间的背景是文本框的填充色，而标题周围蓝色花纹边框其实就是改变了文本框的线条图案及颜色。

拓展任务二：请大家为“河职院第五届校运会闭幕式.ppt”演示文稿插入背景音乐，要求音乐在幻灯片的放映过程中连续播放。

5.2 项目二：制作校运会颁奖典礼上的动态演讲稿

学习目标：

1. 掌握演示文稿中动画效果和动作按钮的设置方法

2. 掌握演示文稿的放映方式和切换方式的设置方法
3. 掌握演示文稿中超链接的设置方法

5.2.1 任务一：创建动态的校运会颁奖典礼上的演示讲稿

前面我们已经创建了一个名为“河职院第五届校运会闭幕式.ppt”的演示文稿，为了增强演示文稿的放映效果，我们先为每张幻灯片设置切换方式，再为幻灯片上的对象设置动画效果，以丰富其过渡效果。

步骤：

(1) 打开“河职院第五届校运会闭幕式.ppt”演示文稿，将光标定位到第一张幻灯片，选择“幻灯片放映”→“幻灯片切换”命令，此时“幻灯片切换”任务窗格（如图 5-55 所示）出现在 PowerPoint 的右侧，可以看到 PowerPoint 提供了多种切换效果，如水平/垂直百叶窗、盒状收缩/展开、横向/纵向棋盘式等。利用鼠标单击某一切换效果即可在幻灯片窗格预览其切换效果（这是因为在默认情况下面板的最底端的“自动预览”复选框被选中），同时这一切换效果会应用于当前选中的幻灯片。我们可以使用这种方法为每张幻灯片设置不同的切换效果，也可以在选中某一切换效果后，单击“应用于所有幻灯片”按钮，为所有幻灯片设置同样的切换效果。如果你此时又不想应用任何切换效果了，便可以选择“无切换”命令。



图 5-55 “幻灯片切换”任务窗格



图 5-56 “幻灯片切换”设置

同时我们也可以对幻灯片切换的速度、声音及换片方式进行设置（如图 5-56 所示），大家动手操作看看。操作完之后，回答一个问题，如图在换片方式中同时选择了“单击鼠标时”和“每隔”选项，那幻灯片会以什么方式换片。

(2) 设置幻灯片切换方式可以丰富幻灯片的过渡效果，为幻灯片设置动画效果不仅可以丰富幻灯片的放映效果，还可以引导观众对内容的观看顺序。我们先为第一张标题幻灯片设置动画效果，方法是：选中第一张幻灯片上的主标题文本框，然后选择“幻灯片放映”→“自定义动画”命令，在 PowerPoint 右侧出现如图 5-57 所示的“自定义动画”任务窗格。

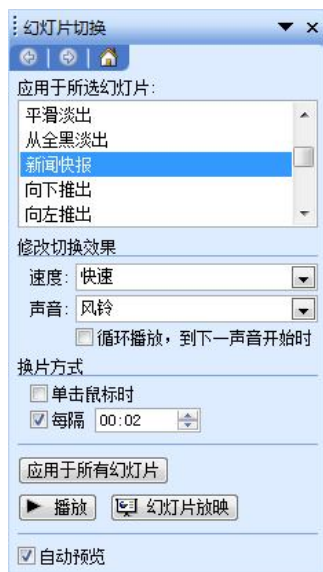

图 5-57 “自定义动画”窗格



图 5-58 “添加效果”的菜单

单击“添加效果”按钮会弹出如图 5-58 所示的子菜单，将光标移动到“进入”子菜单上，可以看到有一些备选的效果，如果选择“其他效果”，则出现如图 5-59 所示的“添加进入效果”对话框，在这里提供了更多种的可选动画效果，我们只要选中我们要使用的动画效果，单击“确定”按钮即可。

这里我们选择“向内溶解”效果，用同样的方法，我们将副标题的动画效果也设置为“向内溶解”，设置好后如图 5-60 所示，这里我们设置动画在“单击时”开始放映，并可以通过“更改”和“删除”按钮重新设置或删除被选中对象的动画效果，也可以通过“重新排列”的“向上”、“向下”按钮来重新调整动画放映的顺序。



图 5-59 “添加进入效果”对话框



图 5-60 动画设置效果

我们注意到，当我们为某个对象设置了动画效果之后，其信息会按一定的顺序出现在自定义动画窗格中，我们选中其中一个，比如选中“1 标题 1：第五届河源”时，它的右边会出现一个倒三角形的按钮，单击它后会出现如图 5-61 所示的可选命令，大家可以分别选择，然后看一下效果。这里我们来选择“效果选项”命令，打开如图 5-62 所示的对话框，并对效果进行设置，也请大家把每种选项都试一下，预览其效果，以了解其中的妙处。



图 5-61 属性设置菜单



图 5-62 “向内溶解”对话框

(3) 将光标定位到第二张幻灯片，选中艺术字标题“挥洒激情 超越自我”，在“自定义动画”窗格中单击“添加效果”按钮（如图 5-63 所示）打开子菜单，在子菜单中我们选择“强调”→“放大/缩小”命令，预览其效果。

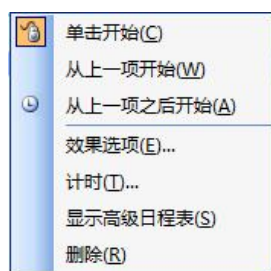

图 5-63 “添加效果”按钮菜单



图 5-64 选择菜单

再选择图片“粉红色气球”，单击“添加效果”按钮，在打开的子菜单下选择“动作路径”→“其他动作路径”（如图 5-64 所示），打开如图 5-65 所示的“添加动作路径”对话框，这里提供了多种动作路径，我们选择其中的一种，比如“直线和曲线”中的“弯弯曲曲”，单击“确定”按钮。

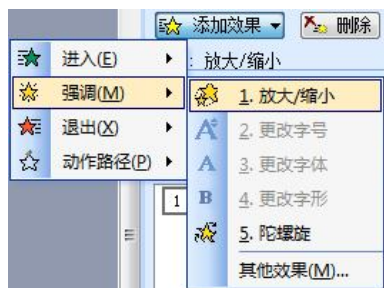
接下来，选中写有“经过三天的激战……闭幕”的文本框，单击“添加效果”按钮，在“进入”子菜单下选择“棋盘”（如图 5-66 所示），如果想调整棋盘的写入方向，可以在窗格中单击该效果右边的倒三角形按钮，并在弹出的子菜单中选择“效果选项”（如图 5-67 所示），打开如图 5-68 所示的“棋盘”对话框，在“效果”选项卡里，我们可以设置其方向，其中“跨越”代表横向棋盘式，“下”代表纵向棋盘式，设置好之后单击“确定”按钮。

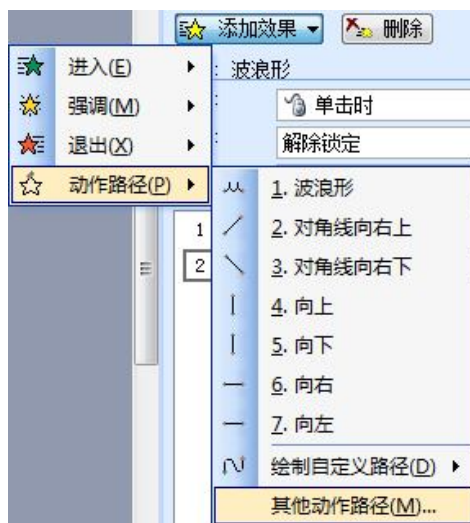

图 5-65 “添加动作路径”对话框



图 5-66 选择效果

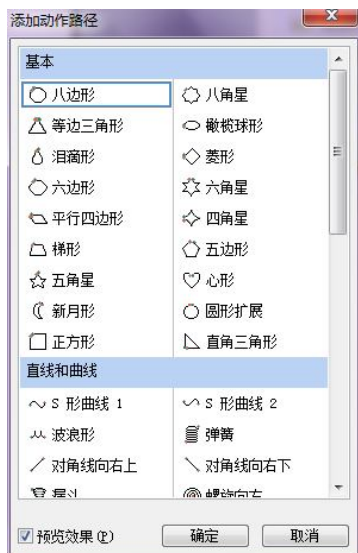

图 5-67 选择“效果选项”



图 5-68 “棋盘”对话框

下面我们来为这张幻灯片上的最后一个图片对象设置动画效果，这里我们为其选择的进入效果是“扇形展开”，此效果就在如图 5-59 所示的添加进入效果对话框中。

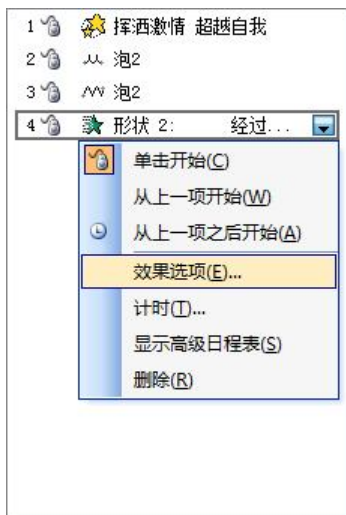
最后，请大家为本演示文稿中其他的幻灯片设置动画效果，大家可以根据自己的喜好进行设置，设置好了对演示文稿进行保存。

支撑知识一：自定义动画

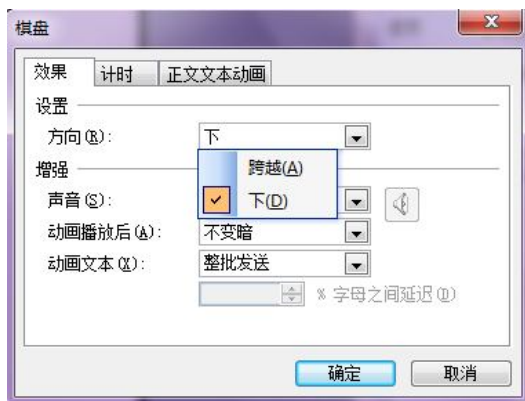
自定义动画能使幻灯片上的文本、形状、声音、图像、图表和其他对象具有动画效果，这样就可以突出重点、控制信息的流程，并提高演示文稿的趣味性。

1. 快速设置动画效果

在幻灯片视图中，选择需要设置动画效果的对象，选择“幻灯片放映”→“动画方案”命令，此时 PowerPoint 窗口的右侧会出现如图 5-69 所示的任务窗格，用户只需选择需要的效果即可。

2. 自定义动画

PowerPoint 提供了为幻灯片中的对象添加进入、强调、退出、动作路径四种动画效果，前三种效果的设置方法大体相同。动作路径动画又称为路径动画，可以指定文本等对象沿预定的路径运动，PowerPoint 中的动作路径动画不仅提供了大量预设路径效果，还可以由用户自定义路径动画。它允许用户在一幅幻灯片中为某个对象指定一条移动路线，使用“动作路径”能够为演示文稿增加有趣的效果，下面我们来分别举例说明。

预设路径：

(1) 选中某个对象，然后选择“幻灯片放映”→“自定义动画”命令，打开“自定义动画”命令面板。

(2) 在“自定义动画”任务窗格中单击“添加效果”按钮，在下拉列表中选择“动作路径”，选择一种预定义的动作路径，比如“对角线向右上”或者“对角线向右下”（如图 5-70 所示）。

(3) 如果不喜欢子菜单中列出的 8 种预置路径，还可以选择“其他动作路径”来打开“添加动作路径”对话框，选中路径效果，确定即可。

自行设计动画路径：

(1) 在“自定义动画”任务窗格中单击“添加效果”按钮，将鼠标悬停在“动作路径”的子菜单中的“绘制自定义路径”上；

(2) 此时出现如图 5-71 所示的子菜单，选择一种路径，比如“曲线”。

(3) 用鼠标在幻灯片上画出曲线的轨迹，方法是：在曲线的起点单击鼠标，拖动鼠标画出曲线轨迹，在转折点单击鼠标，依次画出各个转折点，在曲线的终点双击鼠标即可。

(4) 幻灯片上出现如图 5-72 所示的曲线，即对象的动作路径。



图 5-69 任务窗格



图 5-70 “动作路径”菜单

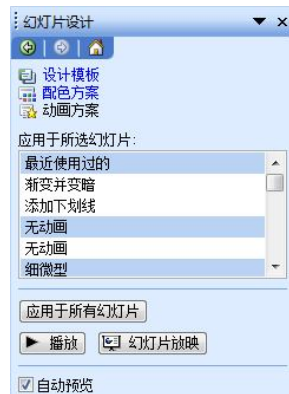

图 5-71 “绘制自定义路径”菜单

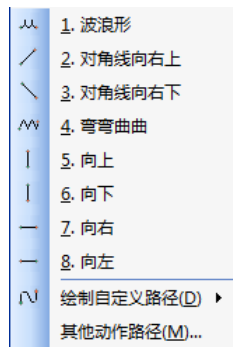

图 5-72 曲线效果

5.2.2 任务二：创建动态的校运会颁奖典礼上的演示讲稿

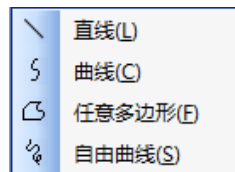
在 PowerPoint 演示文稿中经常要用到链接功能，我们既可以用“超链接”，也可以用“动作按钮”功能来实现。动作按钮是一个现成的按钮，可将其插入到演示文稿中，也可以为其定义超链接。让我们来继续编辑“河职院第五届校运会闭幕式.ppt”演示文稿，为其添加动作按钮和超链接。在前面项目一的拓展知识中，我们曾在本演示文稿中多插入了两张幻灯片，我们就在这个基础上进行编辑。

步骤：

(1) “河职院第五届校运会闭幕式.ppt”演示文稿，选中第二张幻灯片，选择菜单“幻灯片放映”打开子菜单，将鼠标悬停在“动作按钮”上出现如图 5-73 所示的“动作按钮”选择框，当鼠标悬停到每个动作按钮上会出现相应的提示，这里我们选择第 1 行第 1 列的“自定义”按钮，此时鼠标的形状变成了十字形，按住并拖动鼠标左键在幻灯片上绘制出一个矩形按钮，松开鼠标左键的同时，如图 5-74 所示的“动作设置”对话框被打开，选择“单击鼠标”选项卡，在“单击鼠标时的动作”中选择“超链接到”单选按钮，打开其下拉菜单选中其中的“幻灯片”。

打开如图 5-75 所示的“超链接到幻灯片”对话框，在幻灯片标题列表框中选择“幻灯片 4”，单击“确定”按钮，返回到动作设置对话框后，单击“确定”按钮。



图 5-73 “动作按钮”选择框



图 5-74 “动作设置”对话框



图 5-75 “超链接到幻灯片”对话框

此时，一个如图 5-76 所示的动作按钮被创建，在放映幻灯片时，通过单击此按钮可以直接链接到第 4 张幻灯片，但是，很明显这样的按钮我们是很难接受的，它缺少对按钮功能的描述，我们需要在按钮上写上提示的文字。方法是：右击此按钮，在弹出的快捷菜单中（如图 5-77 所示）选择“添加文本”，按钮内出现闪动的光标，此时便可以输入文本，我们可以对文本的字体大小、颜色等进行设置。用同样的方法再添加两个动作按钮，其效果如图 5-78 所示。

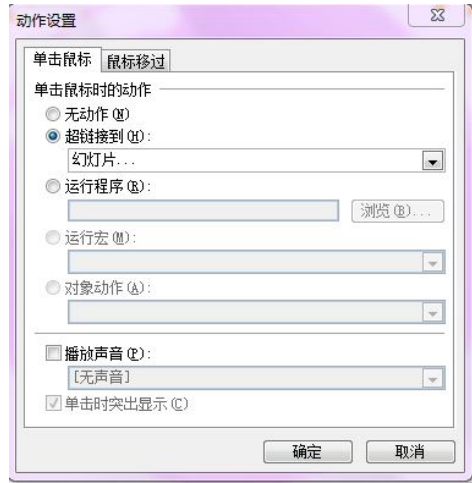

图 5-76 动作按钮

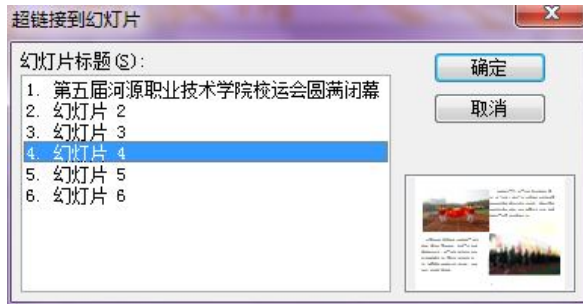

图 5-77 右键菜单

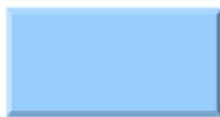

图 5-78 幻灯片效果

大家通过前面的图 5-74 可以发现, 通过动作按钮不仅可以链接到其他幻灯片, 而且可以链接到其他程序或文件, 只要大家选中“运行程序”单选按钮, 并通过“浏览”按钮选择要链接的程序或文件即可。在此“动作设置”对话框中不仅有“单击鼠标”选项卡, 还有“鼠标移过”选项卡, 使用方法大致相同, 不同的是效果, 前者需要单击动作按钮进行超链接跳转, 而后者只要鼠标从动作按钮上移过则会进行超链接跳转。

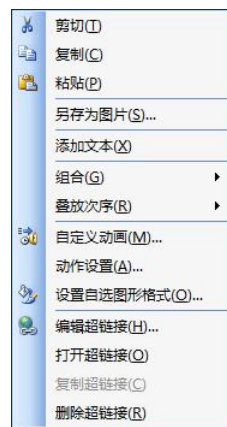
(2) 除了自定义的动作按钮, 我们还可以使用一些具有现成功能的动作按钮, 做法更加简单。我们为每张幻灯片都添加两个动作按钮, 分别是“前一项”、“后一项”按钮。方法是: 选择菜单“幻灯片放映”打开子菜单, 将鼠标悬停在“动作按钮”上, 在打开的如图 5-73 所示动作按钮中选中第 2 行第 1 列的动作按钮, 并用鼠标左键在幻灯片上拖动出一个动作按钮, 松开鼠标左键的同时, 弹出如图 5-79 所示的对话框, 单击“确定”按钮即可, 因为“前一项”按钮的动作设置已默认为超链接到上一张幻灯片, 用同样的方法再为幻灯片添加“后一项”动作按钮, 其效果如图 5-80 所示。



图 5-79 “动作设置”对话框



图 5-80 添加动作按钮后效果

(3) 有时我们不想用添加按钮的方法来进行链接, 而是直接通过点击文本或是图片进行

超链接，我们还以本演示文稿为例来阐述插入超链接方法。为此，我们先来做一下准备工作，我们在第6张幻灯片（如图5-81所示）“铁人精神 三项全能”后插入三张幻灯片，把第6张幻灯片上的三张反应比赛场景的三张图片分别复制到刚插入的这三张幻灯片上，此时本演示文稿共拥有了9张幻灯片。

下面我们就是要在第6张幻灯片上插入超链接分别链接到后面三张幻灯片上。方法是：在幻灯片中选中文本“三项全能之铅球”，然后单击鼠标右键，在弹出的快捷菜单（如图5-82所示）中选中“超链接”命令，打开如图5-83所示的“插入超链接”对话框，在“链接到：”中单击“本文档中的位置”按钮，然后在“请选择文档中的位置”中选择“7. 幻灯片7”，然后单击“确定”按钮即可，用同样的方法为第6张幻灯片上的文本“三项全能之跳远”和“三项全能之100米赛跑”设置超链接，分别链接到本演示文稿的第8、9张幻灯片上。



图 5-81 第6张幻灯片



图 5-82 右键菜单



图 5-83 “插入超链接”对话框

我们不仅可以利用文本进行超链接，还可以通过图片进行链接，不仅能链接到同一文稿，

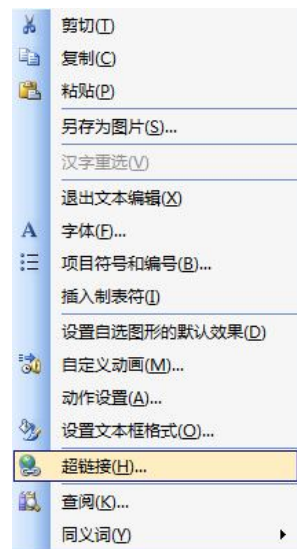
还可以链接到其他文稿、文件或程序，方法类似。

拓展知识一：设置放映方式

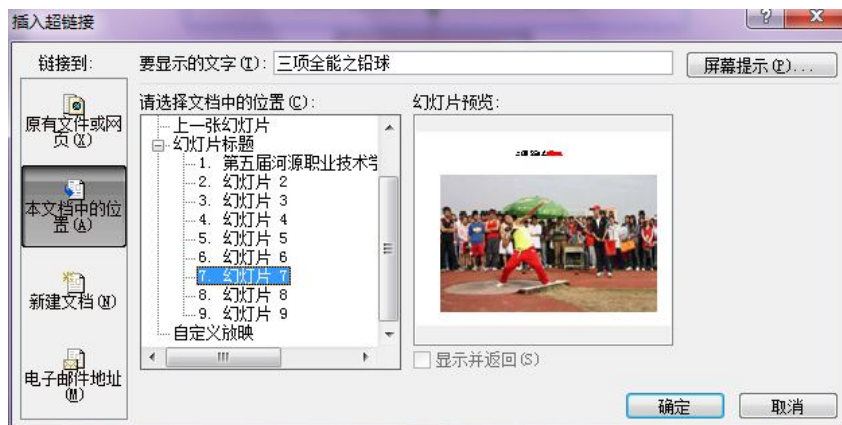
演示文稿制作完成后，可以通过设置幻灯片的放映方式对其放映效果进行控制，下面我们仍以“河职院第五届校运会闭幕式.ppt”演示文稿为例进行说明。

方法是：打开该演示文稿，选择“幻灯片放映”→“设置放映方式”命令，打开如图 5-84 所示的“设置放映方式”对话框，在放映类型中有三种类型，我们选择“观众自行浏览”类型，设置放映幻灯片从 1 到 4，并选中循环放映，按 Esc 键终止（如图 5-85 所示）。设置完成之后，放映幻灯片浏览其效果。请大家将“设置放映方式”对话框中的各种设置都试一下，体会一下它们的不同功能。



图 5-84 “设置放映方式”对话框



图 5-85 “设置放映方式”对话框的设置

拓展知识二：设置自定义放映

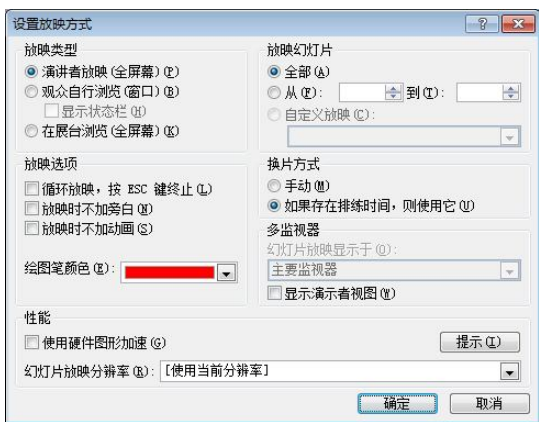
以“河职院第五届校运会闭幕式.ppt”演示文稿为例，选择“幻灯片放映”→“自定义放映”命令，弹出如图 5-86 所示的“自定义放映”对话框。

单击“新建”按钮，弹出如图 5-87 所示的“定义自定义放映”对话框，在“幻灯片放映名称”文本框中输入幻灯片自定义放映名称，也可以使用 PowerPoint 的默认值。



图 5-86 “自定义放映”对话框



图 5-87 “定义自定义放映”对话框

在“在演示文稿中的幻灯片”列表框中，选择要添加到“在自定义放映中的幻灯片”中，如果想全部选中，单击第一张幻灯片，按住 Shift 键不放，再单击所需的最后一张幻灯片，单击“添加”按钮。

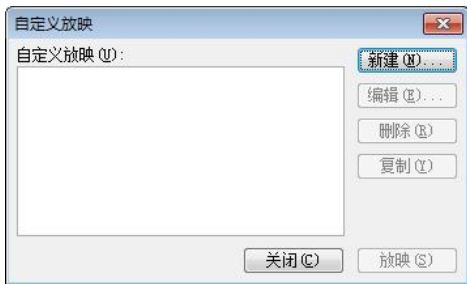
在“在自定义放映中的幻灯片”选择框内可选择要删除的幻灯片，然后单击“删除”按

钮。如果要改变自定义幻灯片的显示次序，在“在自定义放映中的幻灯片”列表框内选定幻灯片，然后使用右侧的按钮，在列表中进行上下移动。设置完成后，单击“确定”按钮，即可完成自定义放映操作。

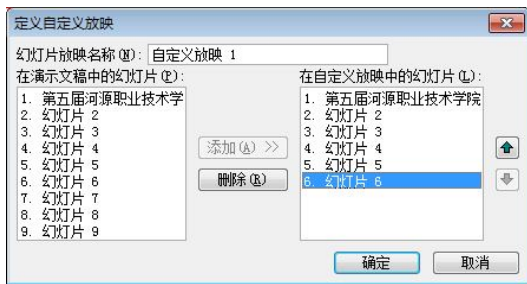
拓展知识三：排练计时

可以排练演示文稿，以确保它满足特定的时间框架。进行排练时，请使用幻灯片计时功能记录演示每个幻灯片所需的时间，然后在向实际观众演示时使用记录的时间自动播放幻灯片。在创建自运行演示文稿时，幻灯片计时功能是一个理想选择。

下面我们还是以“河职院第五届校运会闭幕式.ppt”演示文稿为例来进行说明。打开演示文稿，选择“幻灯片放映”→“排练计时”命令（如图 5-88 所示），此时演示文稿呈放映状态，并在幻灯片的左上角出现如图 5-89 所示的“预演”工具栏，并且“幻灯片放映时间”框开始对演示文稿计时。



图 5-88 “幻灯片放映”菜单



图 5-89 “预演”工具栏

如图 5-89 所示，每个按钮的功能：

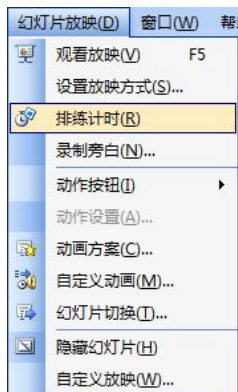
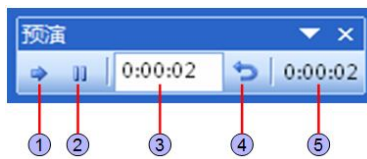
- ① 下一张：要移动到下一张幻灯片，请单击“下一张”。
- ② 暂停计时：要临时停止记录时间，请单击“暂停”，要在暂停后重新开始记录时间，请单击“暂停”。
- ③ 当前幻灯片的放映时间。
- ④ 重复：要重新开始记录当前幻灯片的时间，请单击“重复”。
- ⑤ 演示文稿的放映总时间。

设置了最后一张幻灯片的时间后，将出现一个消息框，其中显示演示文稿的总时间并提示你执行下列操作：保存记录或是放弃记录。此时将打开“幻灯片浏览”视图，并显示演示文稿中每张幻灯片的时间。